

Mehr Information auf:  
[www.blug.es/deu/productos/](http://www.blug.es/deu/productos/)

**BLUG**<sup>®</sup>  
 Credeblug, s.l.



REFERENZ  
**C2H-1,1**

S. 21

RELEVANTE  
 PRODUKTE



**C2-1,1**



**PEA-1,1**



**C4-1,1**

MASCHINENTYP  
**ZWEISCHALENGREIFER**  
 ANTRIEB  
**ELEKTROHYDRAULISCHER**  
 ZU FÖRDERNDES MATERIAL

MAX. DICHTe  
**1,1 T/M<sup>3</sup>**  
 TYP  
**REDUZIERTe HÖHE**

LOSES MATERIAL UND PRODUKTE BIS ZU EINER DICHTe VON 1,1 t/m<sup>3</sup>

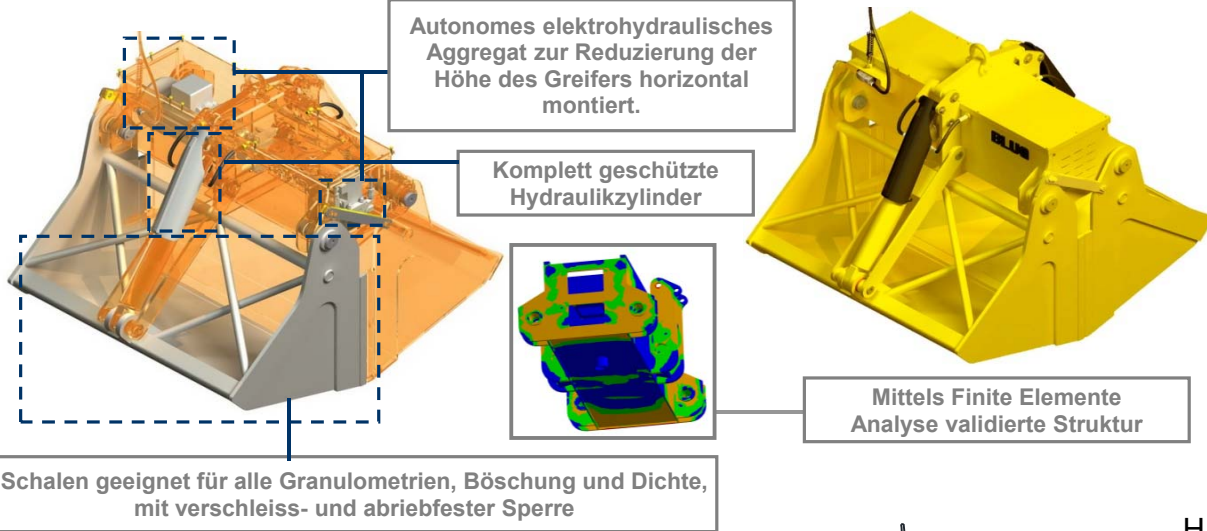

**Erforderliche ausrüstung**

- Aufhängehaken oder -kette/n.
- Elektroanschluss für elektrohydraulisches Aggregat.

**Technische charakterisitken**

- Starke Stuktur aus Walzstahl S355 J2G3.
- Hermetisch dichter Öltank.
- Kann bei jedem Gefälle/Schräge (± 60°) arbeiten.
- Design und Konstruktion gem. F.E.M.-Normen 1001/98 Sektion I.
- EU-Konformitätserklärung.

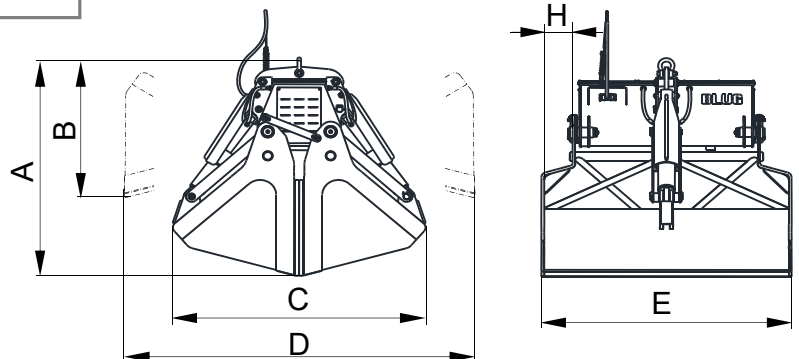

Modell	Kapazität m <sup>3</sup>	Motor 40% ED kW	Stärke 400 V A	Arbeits- druck bar	Schliess Zeit s	Öffnung Zeit s	Kran SWL t	Gewicht kg	Größen mm					
									A	B	C	D	E	H
C2H-1500-1,1	1,5	7,3	14,5	150	9,5	5	3,2	1490	1720	1130	1840	2540	1700	120
C2H-2000-1,1	2	10	20	200	9,5	5	4	1680	1825	1160	1970	2735	1950	245
C2H-3000-1,1	3	10	20	170	14	7	6	2625	2065	1500	2485	3220	1800	0
C2H-4000-1,1	4	14,5	28	220	14	7	8	2930	2190	1355	2695	3465	2100	150
C2H-5000-1,1	5	14,5	28	180	13	6	10	3400	2335	1430	2870	3725	2305	205
C2H-6000-1,1	6	20,5	39	220	13	6	12	3900	2465	1465	3060	3965	2305	205
C2H-7000-1,1	7	25,5	48,5	190	13	6	14	4730	2580	1540	3225	4125	2500	255
C2H-8000-1,1	8	25,5	48,5	220	13	6	16	5020	2630	1555	3295	4225	2700	355

DIE GRÖSSEN UND CHARAKTERISTIKEN SIND ANNÄHERND, WIR BEHALTEN UNS DAS RECHT AUF DIE ANGEBRACHTEN MODIFIZIERUNGEN VOR.

Sie können Angebot für alle diese Modelle auf unserer Web [www.blug.es](http://www.blug.es) oder mit einem E-mail an [comercial@blug.es](mailto:comercial@blug.es) anfordern.