

MASCHINENTYP
ZWEISCHALENGREIFER
ANTRIEB
HYDRAULISCHER
ZU FÖRDERNDES MATERIAL



REFERENZ
CNAH-2,8

RELEVANTE
 PRODUKTE



PNA-3



C2-2,8



CV2-2,8

**STEINE, KIES, SAND, SCHLAMM, ABFÄLLE UNTER WASSER, BEI
 DRAINAGEARBEITEN...**

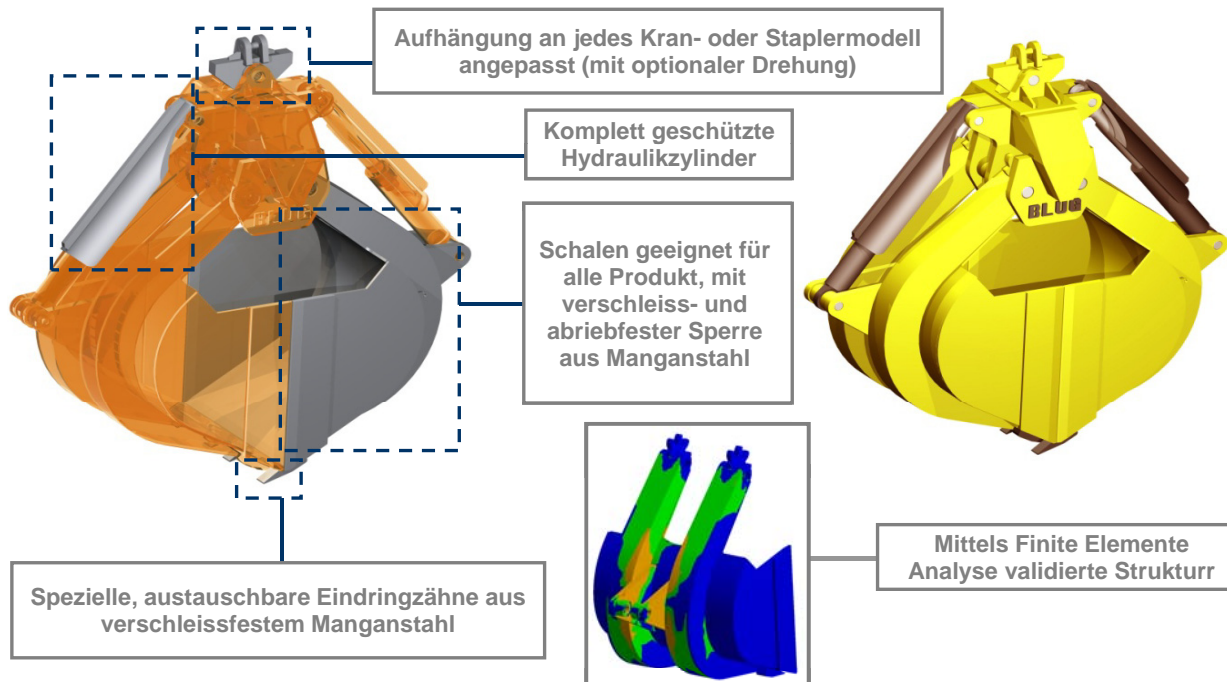

Erforderliche ausrüstung

- Starre mobile Stapler/Kranwippe oder –aufhängung.
 - Hydraulische Versorgung von externem Aggregat aus.
- Technische charakterisitken**
- Starke Stuktur aus Walzstahl S355 J2G3.
 - Mechanische (120°) oder hydraulische (360°) Drehung.
 - Kann bei jedem Gefälle/Schräge (± 60°) arbeiten.
 - Design und Konstruktion gem. F.E.M.-Normen 1001/98 Sektion I.
 - EU-Konformitätserklärung.

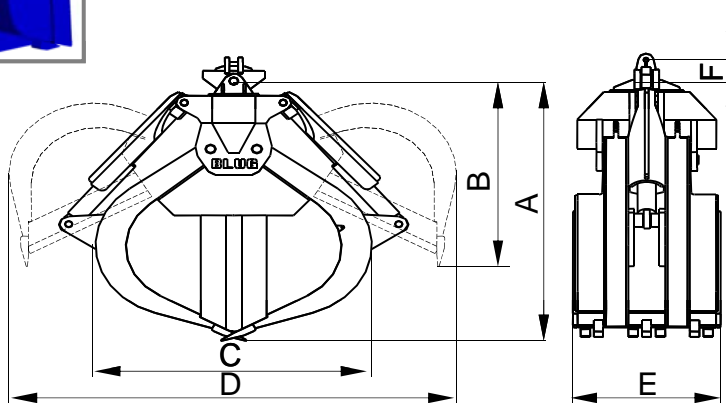

Modell	Kapazität m³	ZYLINDERZA HL	Arbeits- druck bar	Kran SWL t	Gewicht kg	Größen mm					
						A	B	C	D	E	F
CNAH-250-2,8	0,25	2	250	2,5	1040	2170	1600	1490	1960	420	Je nach Stapler/ Kranabhängung
CNAH-400-2,8	0,4	2	250	2,5	1100	2170	1600	1490	1960	610	
CNAH-550-2,8	0,55	2	250	3,2	1180	2170	1600	1490	1960	800	
CNAH-650-2,8	0,65	2	250	3,2	1250	2200	1620	1510	1980	1000	
CNAH-800-2,8	0,8	2	250	4	1320	2200	1620	1510	1980	2000	

DIE GRÖSSEN UND CHARAKTERISTIKEN SIND ANNÄHERND, WIR BEHALTEN UNS DAS RECHT AUF DIE ANGEBRACHTEN MODIFIZIERUNGEN VOR.

Sie können Angebot für alle diese Modelle auf unserer Web www.blug.es oder mit einem E-mail an comercial@blug.es anfordern.