

Mehr Information auf:
www.blug.es/deu/productos/

BLUG[®]
 Credeblug, s.l.

MASCHINENTYP
AMPHIBIENGREIFER

ANTRIEB
ELEKTROHYDRAULISCHER
ZU FORDERNDES MATERIAL



REFERENZ
PEA-1,1



MAX. DICHTE
1,1 T/M³
STRUKTUR
ZIRKULAR

S. 18

RELEVANTE
PRODUKTE



P-0,7



C2A-2,8



C2AE-2,8

HOLZ, ÄSTE, BÄUME, STEINE, SCHLAMM, TREIBABFÄLLE...

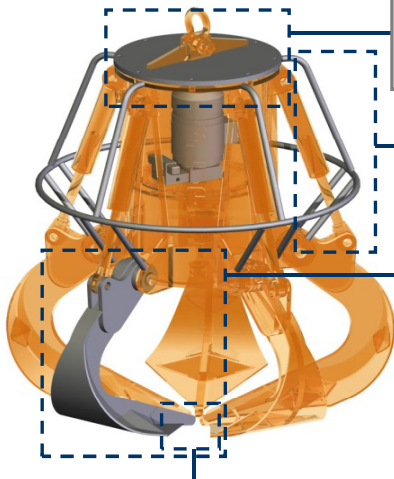

Verstärkte Abdeckung, eingebaute Fugendichtungen zum Schutz des Motors und Hydraulikaggregats

Komplett geschützte Hydraulikzylinder

Greifer und Schale geeignet für alle Produkte, aus abriebfestem Stahl

Spezielle Eindringzähne aus verschleißfestem Manganstahl

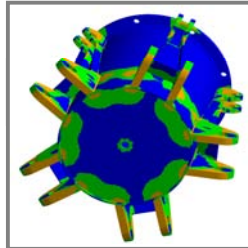

Mittels Finite Elemente Analyse validierte Struktur



Erforderliche ausrüstung

- Aufhängehaken oder -kette/n
- Elektroanschluss für elektrohydraulisches Aggregat.

Technische charakterisitken

- Starke Stuktur aus Walzstahl S355 J2G3.
- Hermetisch dichter Öltank
- Kann bei jedem Gefälle/Schräge (± 60°) arbeiten.
- Oberfläche mit Epoxi-Teer gegen Rost geschützt.
- Design und Konstruktion gem. F.E.M.-Normen 1001/98 Sektion I.
- EU-Konformitätserklärung

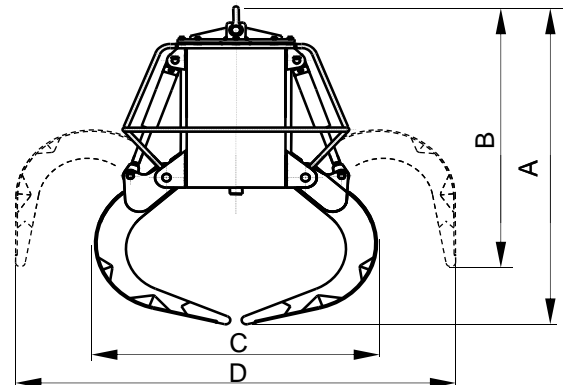

Modell	Kapazität	Greifer-zahl	Motor	Stärke 400 V	Arbeits-druck	Schliess Zeit	Öffnung Zeit	Kran SWL	Gewicht	Größen mm			
	m ³		kW	A	bar	s	s	t	kg	A	B	C	D
PEA-150-1,1	0,15	4	3	6,7	100	4,5	2,2	1	420	1433	1347	940	1460
PEA-250-1,1	0,25	4	3	6,7	120	4,5	2,2	1	450	1520	1365	1050	1640
PEA-500-1,1	0,5	5	4	9,2	75	12	8	1,6	830	1615	1465	1290	1780
PEA-750-1,1	0,75	5	4	9,2	100	12	8	2,5	865	1690	1475	1445	1965
PEA-1000-1,1	1	5	5,5	11,5	140	12	8	2,5	960	1875	1525	1480	2290
PEA-1250-1,1	1,25	5	5,5	11,5	140	10	5	3,2	1500	2020	1770	1600	2505
PEA-1500-1,1	1,5	5	5,5	11,5	140	10	5	4	1580	2145	1855	1700	2630
PEA-2000-1,1	2	5	7,5	15	180	10	5	5	1685	2210	1835	1850	2890
PEA-2500-1,1	2,5	5	7,5	15	190	10	5	5	1800	2360	1925	2000	3075
PEA-3000-1,1	3	6	15	28,5	130	11	5,5	6,3	2630	2485	2140	2190	3130
PEA-4000-1,1	4	6	15	28,5	170	11	5,5	8	2850	2660	2200	2350	3465
PEA-5000-1,1	5	6	15	28,5	210	12	6	10	3000	2860	2240	2470	3850

DIE GRÖSSEN UND CHARAKTERISTIKEN SIND ANNÄHERND, WIR BEHALTEN UNS DAS RECHT AUF DIE ANGEBRACHTEN MODIFIZIERUNGEN VOR.

Sie können Angebot für alle diese Modelle auf unserer Web www.blug.es oder mit einem E-mail an comercial@blug.es anfordern.