

Mehr Information auf:
www.blug.es/deu/productos/

BLUG[®]
 Credeblug, s.l.

MASCHINENTYP
MEHRSCHALENGREIFER
ANTRIEB
HYDRAULISCHER
ZU FÖRDERNDES MATERIAL



REFERENZ
PNA-0,7

S. 8



MAX. DICHT
0,7 T/M³
STRUKTUR
ZIRKULAR

RELEVANTE
PRODUKTE



PNA-1,8



P-0,7



PM4-0,7

ALLE ARTEN VON SPERRMÜLL, MÜLL, LEICHTE INDUSTRIEABFÄLLE, SPÄNE, LEICHTER SCHROTT, ZERKLEINERTE AUTOREIFEN...

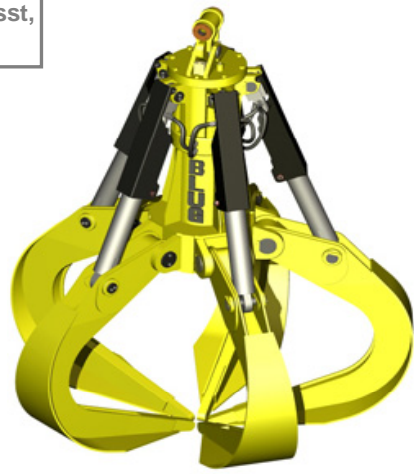
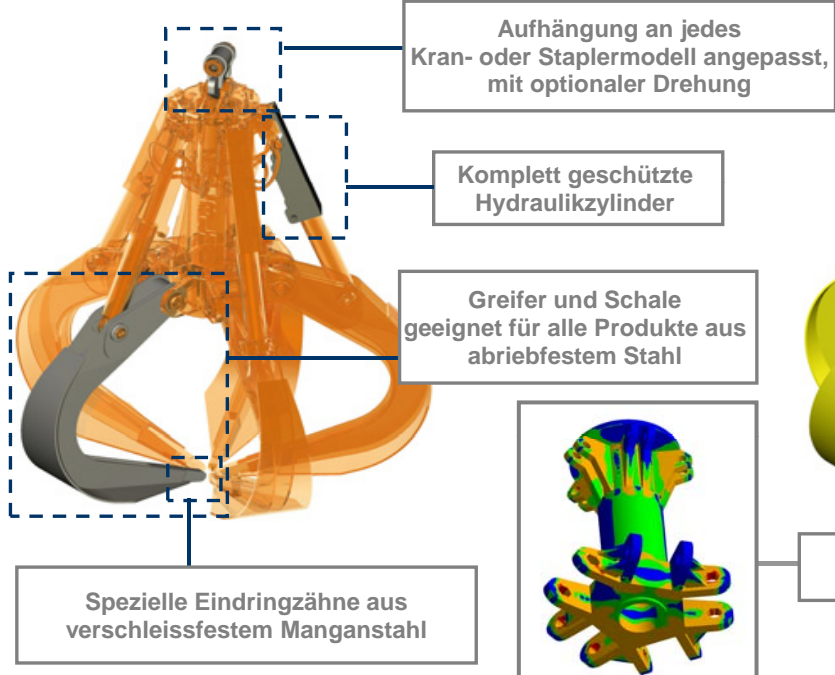

Mittels Finite Elemente Analyse validierte Struktur

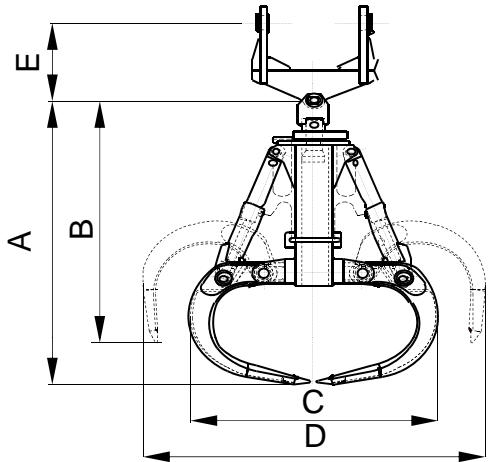
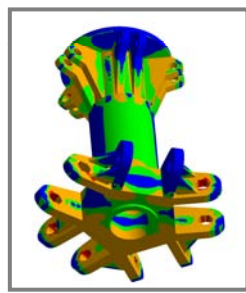

Erforderliche ausrüstung

- Starre mobile Stapler/Kranwippe oder –aufhängung.
- Hydraulische Versorgung von externem Aggregat.

Technische charakterisitken

- Starke Stuktur aus Walzstahl S355 J2G3.
- Mechanische (120°) oder hydraulische (360°) Drehung.
- Kann bei jedem Gefälle/Schräge (± 60°) arbeiten.
- Design und Konstruktion gem. F.E.M.-Normen 1001/98 Sektion I.
- EU-Konformitätserklärung.

Modell	Kapazität m ³	Greifer- zahl	Arbeits- druck bar	Kran SWL t	Gewicht kg	Größen mm				
						A	B	C	D	E
PNA-2000-0,7	2	5	250	2,7	1250	2260	1845	1945	2610	Je nach Stapler- /Kranabhängung
PNA-2500-0,7	2,5	5	250	3,1	1380	2370	1855	1990	2780	
PNA-3000-0,7	3	5	250	3,7	1550	2525	1870	2200	3100	
PNA-4000-0,7	4	5	250	5,1	2300	3110	2520	2330	3500	
PNA-5000-0,7	5	5	250	6	2530	3265	2530	2500	3800	
PNA-6000-0,7	6	6	250	7,6	3360	3480	2600	2520	4140	
PNA-7000-0,7	7	6	250	8,4	3520	3600	2630	2650	4400	
PNA-8000-0,7	8	6	250	9,3	3670	3710	2660	2760	4600	

DIE GRÖSSEN UND CHARAKTERISTIKEN SIND ANNÄHERND, WIR BEHALTEN UNS DAS RECHT AUF DIE ANGEBRACHTEN MODIFIZIERUNGEN VOR.

Sie können Angebot für alle diese Modelle auf unserer Web www.blug.es oder mit einem E-mail an comercial@blug.es anfordern.