

Mehr Information auf:
www.blug.es/deu/productos/

BLUG[®]
 Credeblug, s.l.

MASCHINENTYP
MEHRSCHALENGREIFER

ANTRIEB

HYDRAULISCHER

ZU FÖRDERNDES MATERIAL



REFERENZ
PNA-1,8



MAX. DICHTE
1,8 T/M³

STRUKTUR
ZIRKULAR

S. 9

RELEVANTE PRODUKTE



PNA-3

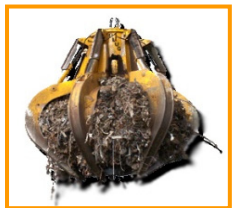

P-1,8

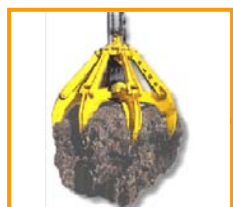

PM4-1,8

MITTLERER SCHROTT, GEMISCH, FRAGMENTIERTER SCHROTT 1-2 UND MITTLERE INDUSTRIEABFÄLLE, KLEINE SCHROTTPACKS...

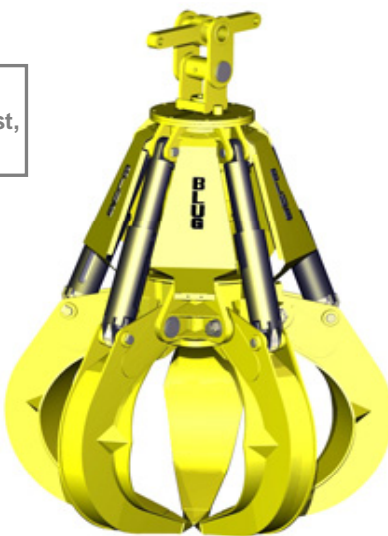
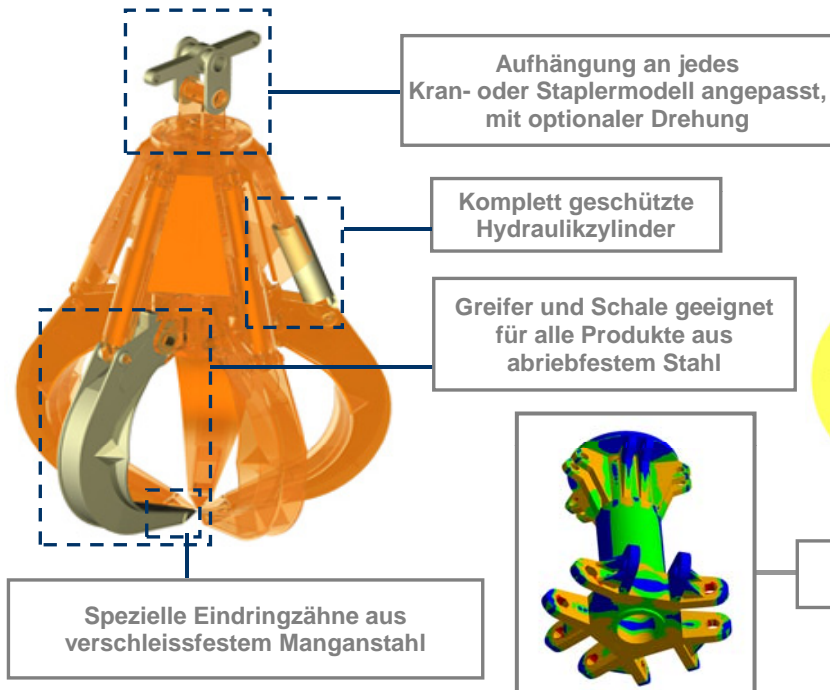

Mittels Finite Elemente Analyse validierte Struktur

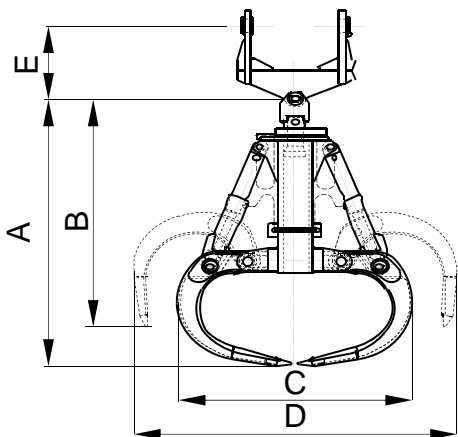
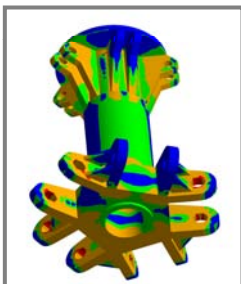

Erforderliche ausrüstung

- Starre mobile Stapler/Kranwippe oder –aufhängung.
- Hydraulische Versorgung von externem Aggregat.

Technische charakterisitken

- Starke Stuktur aus Walzstahl S355 J2G3.
- Mechanische (120°) oder hydraulische (360°) Drehung.
- Kann bei jedem Gefälle/Schräge (± 60°) arbeiten.
- Design und Konstruktion gem. F.E.M.-Normen 1001/98 Sektion I.
- EU-Konformitätserklärung

Modell	Kapazität	Greiferzahl	Arbeitsdruck	Kran SWL	Gewicht	Größen mm				
						m ³	bar	t	kg	A
PNA-1000-1,8	1	5	250	3,2	1350	2250	1980	1920	2600	Je nach Stapler-/Kraufhängung
PNA-1500-1,8	1,5	5	250	4,2	1480	2440	2000	1970	2980	
PNA-2000-1,8	2	5	250	6,1	2450	3060	2500	2400	3625	
PNA-2500-1,8	2,5	5	250	7,2	2680	3210	2550	2540	3880	
PNA-3000-1,8	3	6	250	8,9	3540	3400	2660	2500	4200	
PNA-4000-1,8	4	6	250	10,9	3700	3500	2675	2600	4475	
PNA-5000-1,8	5	6	250	12,9	3890	3620	2690	2940	4655	

DIE GRÖSSEN UND CHARAKTERISTIKEN SIND ANNÄHERND, WIR BEHALTEN UNS DAS RECHT AUF DIE ANGEBRACHTEN MODIFIZIERUNGEN VOR.

Sie können Angebot für alle diese Modelle auf unserer Web www.blug.es oder mit einem E-mail an comercial@blug.es anfordern.